

Moufles pour corde

Rope blocks

DL : MOUFLES LYONNAISES / "LYON" BLOCKS

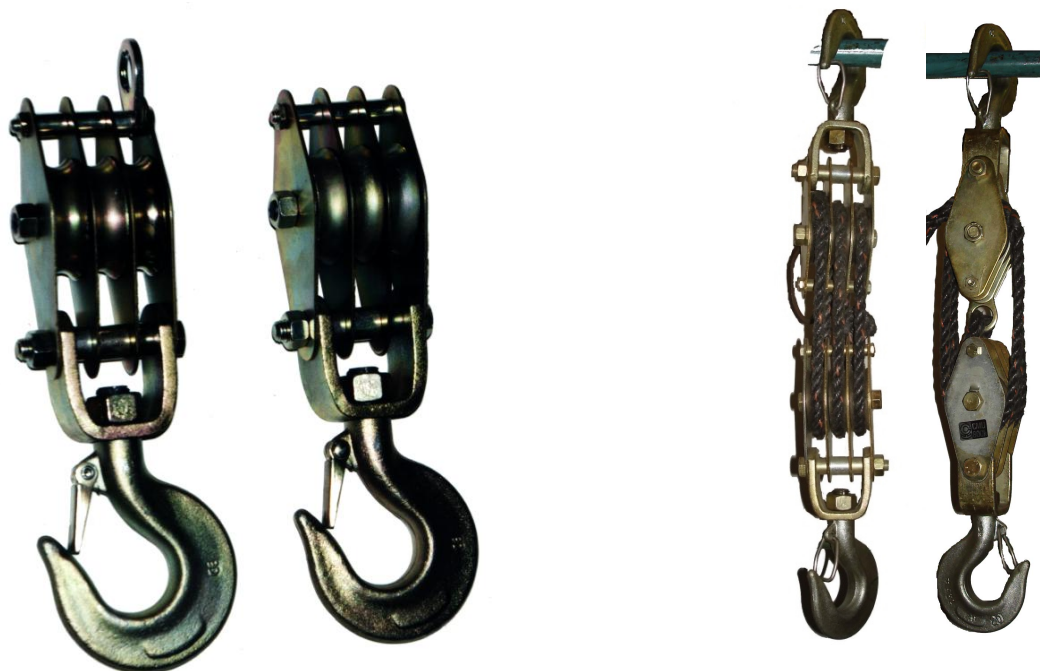

Gamme DL / DL Range

Ref : D080L - D082L - D083L - D085L - D086L - D088L - D089L - D091L - D092L

FR

DECLARATION DE CONFORMITE CE*
* NOTICE D'UTILISATION A L'INTERIEUR

IE

EC DECLARATION OF CONFORMITY*
* INSTRUCTIONS FOR USE INSIDE

ES

DECLARACION CE DE CONFORMIDAD*
* INSTRUCCIONES DE USO EN
INTERIOR

DE

KONFORMITÄTSEKTLÄRUNG*
*BETRIEBSANWEISUNG IM INNEREN

NL

VERKLARING VAN
OVEREENSTEMMING*
*GEBRUIKSAANWIJZING IN HET BOEKJE



**DECLARATION CE DE CONFORMITE / EC DECLARATION OF CONFORMITY
DECLARACION CE DE CONFORMIDAD / DICHIARAZIONE CE DI CONFORMITA
EG KONFORMITÄTSERKLÄRUNG / VERKLARING VAN CE OVEREENSTEMMING
EC OVERENSSTEMMELSESERKLÆRING / CE-SAMSVARSERKLÆRING
ILMOITUS EU-DIREKTIIVIEN NOUDATTAMISESTA / CE FÖRSÄKRAN OM
ÖVERENSSTÄMMELSE / DECLARAÇÃO DE CONFORMIDADE**

FR

Le fabricant déclare que la machine décrite dans la présente notice d'utilisation et désignée ci-dessous est conforme aux exigences essentielles de sécurité et de santé qui la concernent définies dans la directive européenne n°2006/42/CE. Signataire ayant pouvoir pour engager le déclarant, le Directeur :

IE

The manufacturer declares that the machine described in these instructions for use and hereunder designated complies with the relevant essential health and safety requirements of European Directive n°2006/42/CE. Signatory authorized by the declarer, the Director:

ES

El fabricante declara que el aparato que se describe en el manual de empleo y relacionado más abajo cumple con la reglamentación técnica de seguridad e higiene de acuerdo con la Directiva Europea n°2006/42/CE. Firma autorizada por el declarante, el Director:

IT

Il costruttore dichiara che la macchina descritta nel presente manuale d'uso e' cosi' definita e' conforme alle norme di sicurezza che la riguardano definite nella Direttiva Europea n. 2006/42/CE. Nella persona del suo Legale Rappresentante, il Direttore:

DE

Der Hersteller erklärt, dass das in der Betriebsanleitung beschriebene Gerät den Forderungen der europäischen Maschinen-Richtlinie 2006/42/CE sowie aller relevanten Sicherheitsvorschriften entspricht. Der unterzeichnende Direktor ist durch den Hersteller autorisiert:

NL

Hierbij verklaart de fabrikant, dat de in de gebruiksaanwijzing genoemde machine waarnaar hieronder wordt verwezen, aan de van toepassing zijnde fundamentele eisen ten aanzien van veiligheid en gezondheid voldoet zoals gedefinieerd in de Europese richtlijn 2006/42/CE. Ondergetekende is gemachtigd de verklaarder, de directeur, te vertegenwoordigen:

DK

Producenten erklærer, at produktet der er beskrevet i denne instruktion og herunder betegnet imødekommer de relevante væsentlige sundheds – og sikkerhedskrav i de Europæiske Direktiver n°2006/42/EC. Underskriveren er autoriseret af erklæreren, direktøren:

NO

Produsenten erklærer at maskinen som er beskrevet i bruksanvisningen og her under angitt er i overensstemmelse med gjeldende helse – og sikkerhetsregler i EU-Direktiv n°2006/42/CE. Erklæres og bekreftes av undertegnede direktør:

FI

Valmistaja vahvistaa että näissä ohjeissa ja tässä määritelty laite täyttää EU-Direktiivin n°2006/42/CE mukaiset terveys- ja turvallisuusmääräykset. Tehtaanjohtajan, valmistajan nimissä, vahvistettu allekirjoitus:

SE

Produsenten erklærer av nedan angiven produkt är i överensstämmelse med de tekniska säkerhetsföreskrifter i EU-Direktiv n°2006/42/CE. Erklæres og bekreftes av undertegnede D.:

PT

O fabricante declara que o aparelho descrito no manual de instruções e abaixo designado, cumpre com a regulamentação técnica de segurança e higiene de acordo com a directiva euopeia n°2006/42/CE. Assinatura autorizada pelo declarante, o Director:

Emmanuel TRIPIER

Directeur des Opérations dûment mandaté

St-Genis-Laval, 01.09.2021

Etiquette

Tractel Solutions SAS

77-79 rue Jules Guesde

69230 St Genis Laval Cedex

Tel +33 4 78 50 18 18 / Fax +33 4 72 66 25 41

info.tractelsolutions@tractel.com

Moufles pour corde *Rope blocks*

DL : MOUFLES LYONNAISES / "LYON" BLOCKS

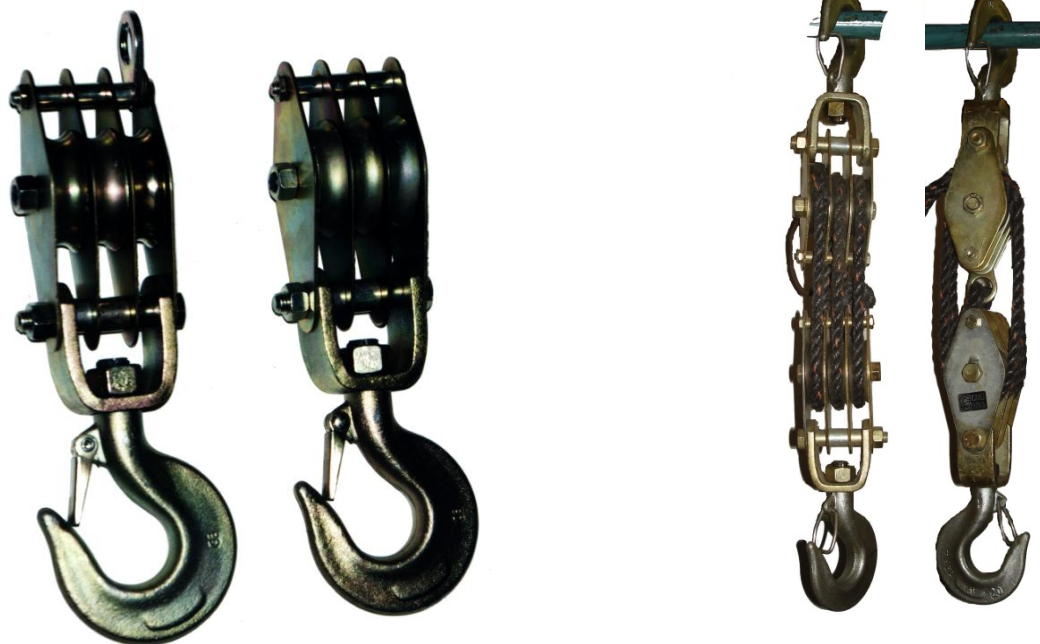

Gamme DL / DL Range

Ref : D080L - D082L - D083L - D085L - D086L - D088L - D089L - D091L -
D092L



UKCA DECLARATION OF
CONFORMITY



UKCA DECLARATION OF CONFORMITY



This machinery fulfils all the relevant provisions of the Supply of Machinery (Safety) Regulations 2008 (SI 2008/1597) as amended (SI 2011/1042, SI 2011/2157, SI 2019/696)

Emmanuel TRIPIER
Director of Operations, duly authorised
St-Genis-Laval, 01.09.2021

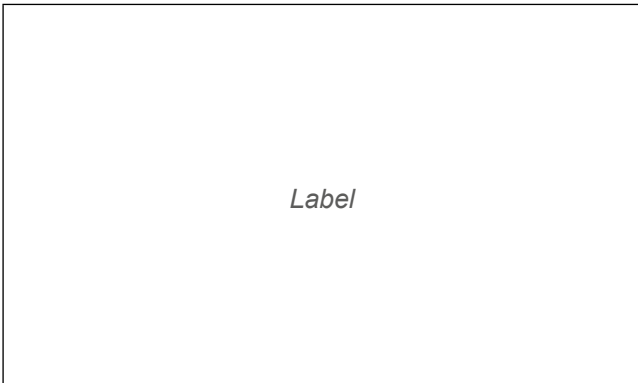

Manufacturer

Tractel Solutions SAS
77-79 rue Jules Guesde
F - 69230 St Genis Laval Cedex
Tel +33 4 78 50 18 18 /Fax +33 4 72 66 25 41
info.tractelsolutions@tractel.com

Authorised to compile relevant technical documentation:

Tractel UK Ltd
Old Lane Halfway
UK - S20 3GA Sheffield
Tel +44 11 42 48 22 66
purchase.tuk@tractel.com

Moufles pour corde

Rope blocks

DL : MOUFLES LYONNAISES / "LYON" BLOCKS

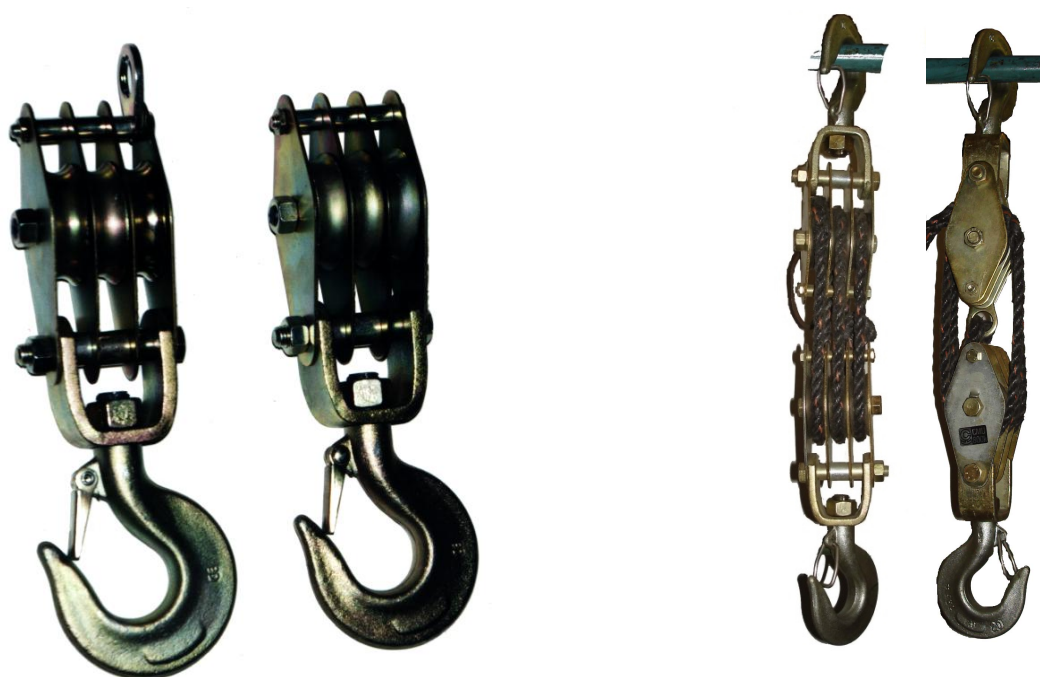

Gamme DL / DL Range

Ref : D080L - D082L - D083L - D085L - D086L - D088L - D089L - D091L - D092L

FR	NOTICE D'UTILISATION	DE	GEBRUIKSAANWIJZING
GB	INSTRUCTIONS FOR USE	NL	GEBRUCHSANLEITUNG
ES	INSTRUCCIONES DE USO		

Français	4
CONSIGNES PRIORITAIRES	4
DESCRIPTION ET APPLICATIONS DE L'APPAREIL	4
MODE OPERATOIRE	4
CARACTERISTIQUES DIMENSIONNELLES	4
CONSIGNES DE SECURITE	4
VERIFICATION REGLEMENTAIRES OBLIGATOIRES	4
STOCKAGE ET ENTRETIEN DU MATERIEL	4
English	4
PRIORITY INSTRUCTIONS	4
DESCRIPTION AND APPLICATIONS OF THE EQUIPMENT	4
OPERATING INSTRUCTIONS	4
DIMENSIONAL CHARACTERISTICS	4
SAFETY INSTRUCTIONS	4
COMPULSARY INSPECTIONS AND CHECKS	4
STORAGE AND MAINTENANCE	4
Español	4
INSTRUCCIONES PRIORITARIAS	4
DESCRIPCIÓN Y APLICACIONES DEL APARATO	4
MODO OPERATIVO	4
CARACTERÍSTICAS DIMENSIONALES	4
ADVERTENCIAS DE SEGURIDAD	4
VERIFICACIONES REGLAMENTARIAS OBLIGATORIAS	4
ALMACENAMIENTO Y MANTENIMIENTO DEL MATERIAL	4
Deutsch	4
ALLGEMEINE SICHERHEITSVORSCHRIFTEN	4
KURZBESCHREIBUNG DES GERÄTES	4
GEBRAUCHSANWEISUNG	4
ABMESSUNGEN	4
SICHERHEITSVORSCHRIFTEN	4
GESETZLICH VORGESCHRIEBENE PRÜFUNGEN	4
WARTUNG UND PFLEGE	4
Nederlands	4
BELANGRIJKE AANWIJZINGEN	4
BEKNOPTE PRESENTATIE VAN HET MATERIAAL	4
GEBRUIKSAANWIJZING	4
AFMETINGEN	4
VEILIGHEIDSINSTRUCTIES	4
VERPLICHTE WETTELIJKE CONTROLEVOORSCHRIFTEN	4
OPSLAG EN ONDERHOUD VAN HET MATERIAAL	4
NOTES	4

Langue d'origine / Language of origin / Idioma de origen / Lingua di origine / Ursprungssprache / Lingua de origem / kildesprog / Brontaal / Jezyk oryginalu / kilde språk / källspråk

Anglais / English / Inglés / Inglese / Englisch / Inglês / Engels / Angielski / engelsk / engelska

Coefficient d'épreuve statique / Static test coefficient / Coeficiente de prueba estática / Statische Prüfungsfaktor / Coeficiente de teste estático / Statisk test koefficient / Statische test coëfficient / Wspolczynnik testu statycznego / Statisk test faktor / Testikuorma

2

Afin d'assurer l'amélioration constante de ses produits, TRACTEL SOLUTIONS SAS se réserve le droit d'apporter toute modification jugée utile aux matériels décrits dans la présente notice.

Cette notice contient toutes les prescriptions nécessaires à une utilisation optimale et sûre des moufles pour corde CHARLET.

CONSIGNES PRIORITAIRES

Avant utilisation et maintenance des moufles Charlet, il est indispensable pour la sécurité d'emploi du matériel et son efficacité, de faire prendre connaissance et de se conformer aux présentes instructions par des opérateurs formés en conséquence.

Cette notice doit être conservée à disposition de tout opérateur. Des exemplaires supplémentaires peuvent être fournis sur demande. Contacter Tractel Solutions pour toute information complémentaire.

- **NE JAMAIS UTILISER POUR LE LEVAGE DE PERSONNE.**
- L'opérateur n'est pas autorisé à relâcher la corde quand une charge est suspendue.
- Toujours utiliser une corde compatible (voir § caractéristiques dimensionnelles).
- L'utilisation des moufles lyonnaises ne doit pas être motorisée.
- Veiller au libre alignement de la charge et du point d'amarrage de l'appareil.
- Lorsque plus d'un mouflage est utilisé pour lever une charge, il est indispensable de s'assurer que cette charge est répartie de façon égale entre toutes les moufles et qu'à aucun moment l'une d'entre elle n'est chargée au-delà de sa capacité.
- Les moufles Charlet permettent d'effectuer des opérations nécessitant de garantir une grande sécurité. En conséquence, assurez-vous que la personne à qui vous en confiez l'utilisation est apte à assumer les exigences de sécurité que comportent ces opérations.
- Ne jamais dépasser la charge maximale d'utilisation (CMU/ WLL). Chocs ou conditions particulières d'utilisation doivent être pris en compte lors du choix du produit adapté.
- TRACTEL SOLUTIONS SAS décline toute responsabilité pour les conséquences d'un démontage ou d'une modification apportée hors de son contrôle. Spécialement en cas de remplacement de pièces d'origine par des pièces d'une autre provenance.
- Soudage ou modifications sur ce produit doivent obligatoirement faire l'objet d'un accord préalable de la part de Tractel Solutions.
- Pour des utilisations de levage de charge (charge motrice), l'utilisateur doit se conformer à la réglementation de sécurité applicable à ce domaine d'emploi.
- Appliquer, et faire appliquer, les consignes interdisant à toute personne de stationner ou circuler dans le périmètre de chute éventuelle de la charge.
- Avant montage, vérifier que la résistance du point d'arrimage est au moins égale à la charge à la suspente supérieure du mouflage (cf. description du matériel).
- Toujours utiliser, pour les manutentions, les équipements de protection individuels préconisés (gants, chaussures de sécurité, casque, lunettes...).
- Ne jamais passer, stationner ou laisser une partie de votre corps, sous une charge suspendue.
- Ne jamais laisser sans surveillance une charge suspendue.
- Ne jamais déplacer une charge suspendue au-dessus ou à proximité de personnes.
- Avertir les personnes présentes alentour lorsque s'opère le levage ou le déplacement de la charge.
- Ne jamais utiliser un mouflage endommagé ou lorsque vous avez des doutes sur son bon fonctionnement. Contrôler régulièrement le bon état du matériel (voir ci-dessous).
- Ne jamais utiliser les moufles en atmosphère agressive.
- Seules les pièces de rechange d'origine TRACTEL SOLUTIONS SAS peuvent être utilisées.

DESCRIPTION ET APPLICATIONS DE L'APPAREIL

Les moufles lyonnaises permettent le levage ou la traction de charges - sans limite de hauteur ou de distance (la limite dépend seulement de la longueur de la corde).

Les moufles lyonnaises sont composées de 2 parties :

- une moufle supérieure, équipée d'un ringot et destinée à être installée sur un point d'accrochage (fixe ou mobile),
- une moufle inférieure sur laquelle est fixée la charge à lever ou tirer.

Ces 2 parties, montées sur une corde, constituent un mouflage limitant l'effort à fournir sur le brin de travail.

Les réas en fonte ou en nylon des moufles sont libres en rotation.

La suspente de chaque moufle est constituée d'un crochet tourillonnant avec linguet de sécurité.

Il convient de s'assurer que le point de reprise (point fixe ou mobile) de la moufle supérieure est sécurisé et qu'il garantit que l'appareil n'échappe pas de son point d'accrochage (arrêt en translation).

Application manuelle : utilisation par un seul opérateur à la fois, conformément à la réglementation.

Le point d'accrochage du moufle supérieur doit avoir une résistance mécanique au moins équivalente à la charge à la suspente supérieure du mouflage utilisé :

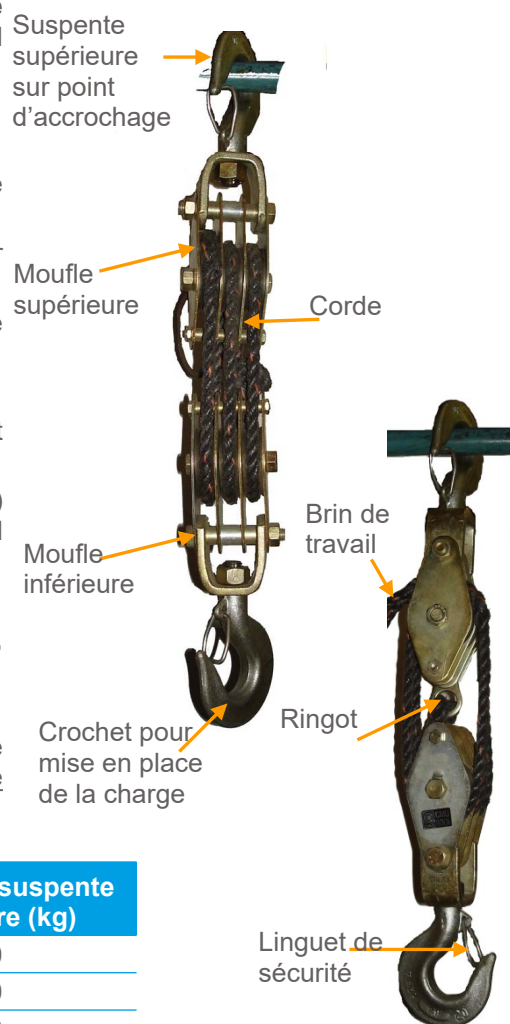

Modèle	Nb de réas	CMU des moufles en levage (kg)	Charge à la suspente supérieure (kg)
D080L	3	125	170
D082L	2 (nylon)	160	240
D083L	2 (fonte)	160	240
D085L	3 (nylon)	250	340
D086L	3 (fonte)	250	340
D088L	2 (nylon)	320	480
D089L	2 (fonte)	320	480
D091L	3 (nylon)	500	670
D092L	3 (fonte)	500	670

MODE OPERATOIRE

Les moufles lyonnaises sont livrées sans corde.

Les moufles ne sont pas ouvrantes : la corde est installée en engageant une de ses extrémités dans la chape, puis en la faisant coulisser.

Terminer le montage en fixant de manière fiable et sécurisée (avec une manille par exemple) l'extrémité de la corde sur le ringot de la moufle supérieure.

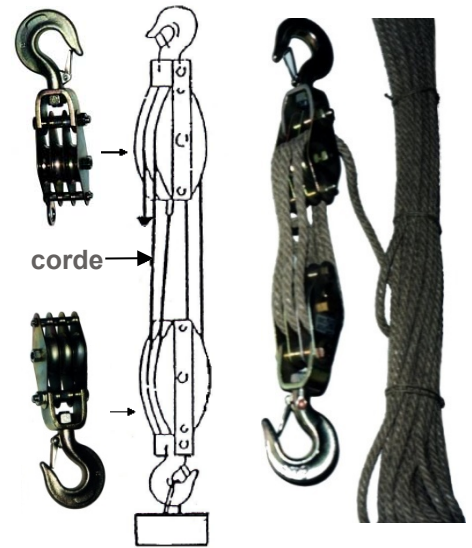
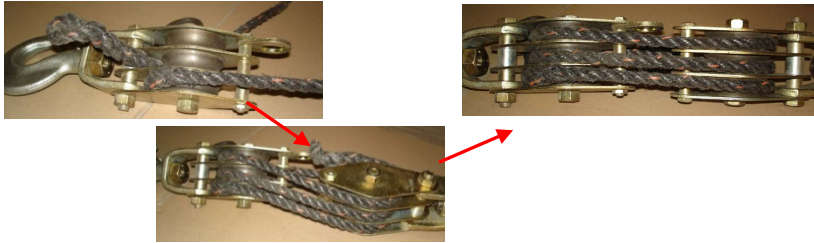

La moufle équipée du ringot doit être placée sur le point d'accrochage, et l'autre moufle reprend la charge.

Avant chaque utilisation:

- Vérifier que les linguets des crochets des moufles sont bien fermés,
- Veiller à ne pas dépasser la CMU du mouflage,
- Contrôler la corde : sa capacité, son diamètre, son état et sa longueur,
- Veiller au libre alignement de la charge et du point d'amarrage de l'appareil,
- Vérifier que la poulie, et le réa en particulier, n'est pas souillée par des produits engendrant le glissement de la corde/du câble,
- Vérifier que le point d'accrochage de la poulie supporte la CMU à la suspenste supérieure des moufles utilisées,
- Contrôler le bon fonctionnement des moufles : rotation du réa et fonctionnement du linguet.

L'opérateur ne doit en aucun cas relâcher la corde ou laisser l'installation sans surveillance quand une charge est suspendue au moufle.

CARACTERISTIQUES DIMENSIONNELLES

CMU ¹ kg	Ø corde	Nb de réas	Ø ext. réa	Haut. fond de siège du croc	Largeur hors tout	Largeur de flasque	Poids/ paire kg	Réf.
			E	H	K	L		
125	8	3	32	147	47	35	0,7	D080L
160	10	2	40	182	45	45	0,9	D082L² / D083L³
250	10	3	40	188	59	45	1,3	D085L² / D086L³
320	12	2	50	212	57	55	1,8	D088L² / D089L³
500	12	3	50	211	74	55	2,4	D091L² / D092L³

Dimensions en mm

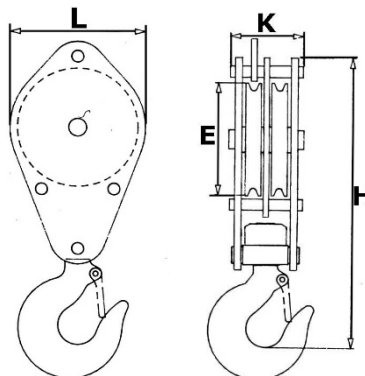

¹ CMU : Charge maximale d'utilisation

² Modèle avec réa nylon

³ Modèle avec réa fonte

CONSIGNES DE SECURITE

- Ne pas dépasser la CMU en levage du mouflage.
- Toujours vérifier la taille, la capacité et le bon état de la corde utilisée.
- Contrôler le positionnement du linguet de sécurité.
- Vérifier que le point d'ancrage supporte bien la charge à la suspente supérieure du mouflage.
- Toute pièce présentant un défaut doit être remplacée par une pièce d'origine Tractel Solutions.
- Tout matériel déformé doit être immédiatement retiré du service.

VERIFICATION REGLEMENTAIRES OBLIGATOIRES

Faire effectuer contrôles et opérations de maintenance par des personnes compétentes et formées

- Vérification lors de la mise (ou remise) en service : obligations réglementaires de l'utilisateur suivant arrêté du 1^{er} mars 2004 et art. R4323, R4535 et R4721 du Code du Travail français.
- Vérification périodique suivant arrêté du 01/03/2004 préconisée tous les 12 mois.
- Un examen approfondi portant en particulier sur toute altération des pièces par choc, corrosion, fissuration, déformation, doit être effectué au moins 2 fois par an et chaque mois en utilisation intensive ou en milieu agressif.
- Tractel Solutions SAS reste à disposition pour réaliser toute vérification de ce produit.

Avant chaque utilisation

- Vérifiez visuellement toutes les parties des moufles.
- Vérifier la présence et l'état du linguet de sécurité.
- Vérifier l'absence de jeu sur l'axe des réas et leur libre rotation sans voile.

Examen approfondi

- Les moufles utilisées dans un établissement visé à l'article L.4111 du code du travail, doivent, conformément aux articles R4323, R4535 et R4721 dudit code, être soumis tous les douze mois à une vérification périodique comportant un examen ayant pour objet de déceler toute détérioration, ou autre limite d'emploi, susceptible d'être à l'origine de situations dangereuses.
- Vérifiez si les moufles ne présentent pas de déformations, fissures ou autres défauts. Si les suspentes présentent une usure supérieure à 10%, les moufles doivent être remplacées.
- Vérifier l'aspect de la gorge des réas, l'absence de choc et d'usure.
- Vérifier l'absence de fissures sur le manchon soudé et de déformation sur l'axe de verrouillage.
- Vérifier les suspentes :
 - Présence et bon fonctionnement du linguet,
 - Absence de déformation des flasques, des crochets et du ringot,
 - Vérifiez la présence de la plaque signalétique.
- Reportez les éléments de contrôle dans un registre.

STOCKAGE ET ENTRETIEN DU MATERIEL

Stockage

Il est recommandé de retirer la corde en cas de stockage prolongé des moufles. Conserver la notice d'utilisation avec l'appareil. Le lieu de stockage doit être sec et à l'abri des intempéries.

S'assurer qu'aucune charge n'est appliquée aux moufles pendant le stockage.

Anomalies de fonctionnement

La rotation des réas doit être libre et sans voile.

Entretien de l'appareil

- Faire effectuer les contrôles de maintenance par des personnes compétentes et formées

Always concerned to improve the quality of its products, TRACTEL SOLUTIONS S.A.S reserves the right to modify the specifications of the equipment described in this manual.

This manual outlines all necessary instructions for the safe and the correct operation of the Charlet rope block.

PRIORITY INSTRUCTIONS

Before using and maintaining this Charlet rope block, for maximum safety and efficiency, make sure these instructions are read, understood and applied by trained users. This manual should be made available to every operator. Extra copies of this manual will be supplied on request. Contact Tractel Solutions for any additional information.

- **NEVER USE FOR PERSONNEL LIFTING.**
- **The operator is not authorised to release the rope/ wire rope when a load is hanged up.**
- **Only use suitable rope or wire-rope (see § dimensional characteristics).**
- The "LYON" rope blocks should not be motorised
- Ensure that the load and the anchoring point of the device are aligned freely
- Whenever more than one block is being used to lift a load, it is important to assure that this load is equally shared between all the blocks and that no block is lifting more than its capacity (WLL)
- Charlet rope blocks allow operations with a high safety level. Make sure that the people in charge meet the safety requirements of these operations.
- Never use this rope block for a load exceeding its Working Load Limit (WLL). Shock loading or specific conditions must also be taken into account when determining the appropriate product.
- TRACTEL SOLUTIONS SAS disclaims all responsibility for the consequences due to disassembly or modification of the product without prior agreement, especially in case of original components replacement by spare parts of other origin.
- Modification or welding on this product is strictly forbidden without prior agreement from Tractel Solutions.
- For lifting applications, make sure the local applicable regulation is applied before using this product.
- It is strictly forbidden to either stand or walk under the load.
- Attach the block to a fixed anchoring point and ensure that it can support the load at the block's upper hook.
- Always use the adapted individual protection equipment (gloves, safety boots, helmet, glasses...) during the material handlings.
- Never move the suspended load above or near people.
- Never leave a suspended load without supervision.
- Warn the people around during the lifting or moving of the load.
- Never use a damaged rope block or if you have a doubt over its correct functioning.
- Regularly examine the condition of the material (see below).
- Never use the blocks in aggressive atmospheres.
- Only TRACTEL SOLUTIONS SAS genuine spare parts should be used.

DESCRIPTION AND APPLICATIONS OF THE EQUIPMENT

The Lyon's rope blocks permits lifting or deviation, without height or distance limits (these limits depend only on the length of the rope / wire-rope)

The Lyon's blocks are composed in two parts :

- An upper block, equipped with a becket and destined to be installed on a anchoring point (fixed or mobile)
- A lower block on which the load to be lifted or deviated is installed

These 2 parts, assembled on a rope, constitute together a device which limits the work load.

- The block's cast iron and nylon sheaves are rotation free.
- The block's suspension is fitted with a swivel hook with safety latch.

It is important to control if the anchoring point (fixed or mobile) of the upper part of the block is safe and warrants that the device cannot slip out of its hanging point (translation stop).

Manual applications: in accordance with standards, it must be used by a single operator.

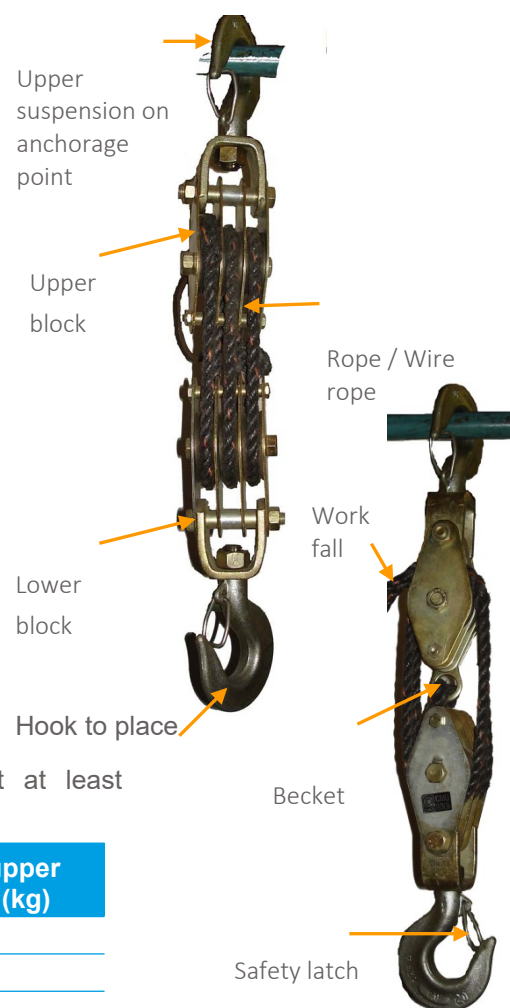

Mechanical resistance of the upper block's anchorage point must at least correspond to the WLL of the block's upper suspension :

Ref.	Sheave number	WLL of the lifting blocks (kg)	Load at the upper suspension (kg)
D080L	3	125	170
D082L	2 (nylon)	160	240
D083L	2 (cast iron)	160	240
D085L	3 (nylon)	250	340
D086L	3 (cast iron)	250	340
D088L	2 (nylon)	320	480
D089L	2 (cast iron)	320	480
D091L	3 (nylon)	500	670
D092L	3 (cast iron)	500	670

OPERATING INSTRUCTIONS

The Lyon's rope blocks are delivered unassembled

This device is a non-opening block: the rope/wire-rope is installed by pulling one of its ends between bearing flanges.

To finish the assembly, fix the end of the cords in a secure way (with a shackle for instance) at the becket of the upper hook.

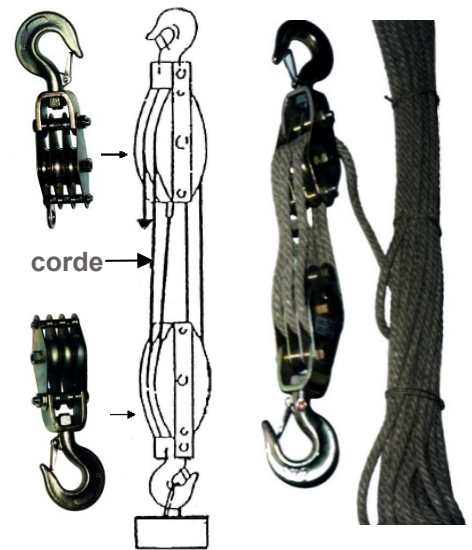
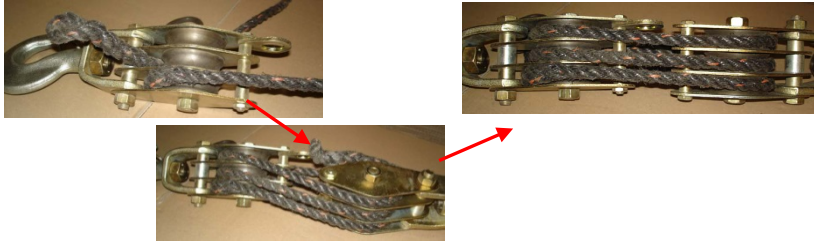

The block with the becket has to be placed on the anchorage point and the other block takes the load.

Before each use:

- Ensure safety latch of block's hook is locked,
- Ensure not to exceed the block's WLL
- Control the rope / wire-rope ; its capacity, size, condition and length
- Ensure to align freely the load and the anchoring point of the device
- Ensure the block, especially the sheave, is not soiled with products which can produce sliding of the rope,
- Ensure anchorage location of the device accepts WLL on suspension of the block,
- Control good functioning of the block: sheave rotation and locking of the safety latch,

The operator is not authorised to release the rope/wire-rope or leave equipments without supervising when a load is suspended on a block.

DIMENSIONAL CHARACTERISTICS

WLL ⁴ kg	Ø Rope / wire- rope	Numbe r of sheave s	Ext .Ø Sheav e E	Hook bowl to top H	Overall thickness K	Flange's length L	Weight/ pair kg	Ref.
125	8	3	32	147	47	35	0,7	D080L
160	10	2	40	182	45	45	0,9	D082L ⁵ / D083L ⁶
250	10	3	40	188	59	45	1,3	D085L ⁵ / D086L ⁶
320	12	2	50	212	57	55	1,8	D088L ⁵ / D089L ⁶
500	12	3	50	211	74	55	2,4	D091L ⁵ / D092L ⁶

Dimensions en mm

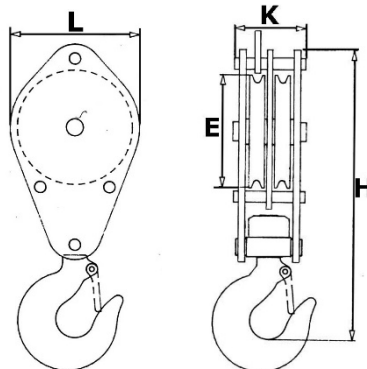

⁴ WLL : Working Load Limit

⁵ With nylon sheaves

⁶ With cast iron sheaves

SAFETY INSTRUCTIONS

- Never exceed the WLL of the block when lifting.
- Ensure good conditions, dimensions and capacity of used rope or wire-rope.
- Control good positioning of the safety latch.
- Ensure that the anchorage location accepts the load at the block's upper suspension.
- Any part with a defect must be replaced by a TRACTEL SOLUTIONS SAS genuine part.
- Any deformed equipment must be immediately withdrawn from use.

COMPULSARY INSPECTIONS AND CHECKS

All maintenance inspections and operations must be performed by qualified specialists.

- Check on start-up (or starting back up): in compliance with the national regulations.
- Compulsory periodical check in compliance with the national regulations. Recommended every 12 months by TRACTEL SOLUTIONS SAS.
- A thorough examination paying particular attention to any alteration of parts due to an impact, corrosion, cracking or deformation must be conducted at least twice a year, and every month in the case of heavy-duty use or in an aggressive atmosphere.
- TRACTEL SOLUTIONS SAS is at your disposal in order to conduct any regulatory check.

Before each use

- Visually inspect all block's components.
- Control location and condition of safety latch.
- Check for wobble and excessive clearance in the sheave and free rotation before each use.

Complete inspection

- According to French regulation, block's used in manufacturing, must be checked each year. This annual control must include all necessary examinations in order to detect any damage or potential problems that could cause dangerous situations.
- Check if equipment doesn't have any deformation, fissures or other defaults. If upper hooking ring has more than 10 % wear, the pulley must be replaced.
- Check for excessive backlash and wear
- Verify groove of the sheave for wear and tear
- Ensure that there are no cracks on the welded sleeve and no deformation on the hook latch, proper fit and operation.
- Inspection of the suspension:
 - Check for the latch,
 - No deformation of the flanges, the hook and becket
 - Check presence and legibility of signalling plate.
 - Note all controlled information on a register.

STORAGE AND MAINTENANCE

Storage

- It is advisable to remove the rope/wire-rope from the block for its storage. Correctly store the instructions for use with the block. Keep the material in a dry place, protected from bad weather.
- Ensure that the block is stored with no loads attached.

Functioning anomalies

- The sheave rotation must be free
- No wobble and excessive clearance in the sheave.

Maintenance of the equipment

- All maintenance inspections and operations must be performed by qualified specialists.

Para asegurar la mejora continua de sus productos, TRACTEL SOLUTIONS SAS se reserva el derecho de realizar cualquier modificación que se estime oportuna a los materiales descritos en este manual.

Este manual contiene todas las prescripciones necesarias para un uso óptimo y seguro de los polipastos para cuerda CHARLET.

INSTRUCCIONES PRIORITARIAS

Antes del uso y mantenimiento de los polipastos Charlet, para la seguridad de utilización del material y su eficacia, es imprescindible que los operarios formados para ello conozcan y cumplan estas instrucciones. Este manual debe estar a disposición de cualquier operario. Si se solicita, pueden proporcionarse ejemplares suplementarios. Contactar con Tractel Solutions para más información.

- **NUNCA DEBE UTILIZARSE PARA LA ELEVACIÓN DE PERSONAS.**
- **El operario no está autorizado a liberar la cuerda cuando haya una carga suspendida.**
- **Utilizar siempre una cuerda compatible (véase § características dimensionales).**
- El uso de los polipastos "Lyon" no debe estar motorizado.
- Asegurar la alineación libre de la carga y del punto de sujeción del aparato.
- Cuando se utiliza más de un polipasto para levantar una carga, es imprescindible asegurar que la carga se distribuye uniformemente entre todos los polipastos y que en ningún momento ninguno de ellos está cargado más allá de su capacidad.
- Los polipastos Charlet permiten realizar operaciones que requieran garantía de una gran seguridad. Por lo tanto, asegúrese de que la persona a quien usted confía el uso sea capaz de asumir los requisitos de seguridad que comportan estas operaciones.
- Nunca debe sobrepasarse la carga máxima de utilización (CMU/WLL). Deben tenerse en cuenta los choques o las condiciones particulares de uso al elegir el producto adecuado.
- TRACTEL SOLUTIONS SAS declina cualquier responsabilidad por las consecuencias de un desmontaje o una modificación que escape a su control. Sobre todo en caso de sustitución de piezas originales por piezas de otra fuente.
- La soldadura o las modificaciones en este producto deben estar necesariamente sujetas a la aprobación previa de Tractel Solutions.
- Para un uso de elevación de carga (carga motriz), el usuario debe cumplir con las normas de seguridad vigentes para esta zona de trabajo.
- Aplicar y hacer aplicar las instrucciones de prohibición para cualquier persona de permanecer o circular dentro del perímetro de una caída eventual de la carga.
- Antes de la instalación, comprobar que la resistencia del punto de sujeción es al menos igual a la carga en el suspensor superior del polipasto (véase la descripción del material).
- Para la manipulación, utilizar siempre el equipo de protección personal recomendado (guantes, zapatos de seguridad, casco, gafas...).
- Nunca pase, estacione o deje una parte de su cuerpo debajo de una carga suspendida.
- Nunca deje sin vigilancia una carga suspendida.
- Nunca desplace una carga suspendida por encima o cerca de personas.
- Debe advertirse a las personas de los alrededores cuando se opere el levantamiento o el desplazamiento de la carga.
- Nunca debe utilizarse un polipasto dañado o cuando se tengan dudas sobre su buen funcionamiento. Comprobar regularmente el estado del material (véase más abajo).
- Nunca deben utilizarse los polipastos en entornos agresivos.
- Sólo pueden utilizarse piezas originales TRACTEL SOLUTIONS SAS.

DESCRIPCIÓN Y APLICACIONES DEL APARAT

Los polipastos "Lyon" permiten la elevación o la tracción de cargas sin límite de altura o de distancia (el límite depende sólo de la longitud de la cuerda).

Los polipastos "Lyon" constan de 2 partes:

- una polea superior, equipada con un estrobo y destinada a ser instalada en un punto de sujeción (fijo o móvil),
- una polea inferior sobre la que se fija la carga que hay que elevar o de la que hay que tirar.

Estas 2 partes, montadas en una cuerda, constituyen un sistema de poleas que limita el esfuerzo requerido en el cabo de trabajo.

Las roldanas de hierro fundido o de nylon de las poleas son de rotación libre.

El suspensor de cada polea está constituido por un gancho giratorio con trinquete de seguridad.

Se debe asegurar que el punto de sujeción (punto fijo o móvil) de la polea superior está seguro y que garantiza que el aparato no se escape de su punto de enganche (detención de la traslación).

Aplicación manual: utilización por un solo operario a la vez, conforme a la reglamentación.

Coefficiente de prueba estática: 2

El punto de enganche de la polea superior debe tener una resistencia mecánica por lo menos igual a la carga en el suspensor superior de la polea utilizada.

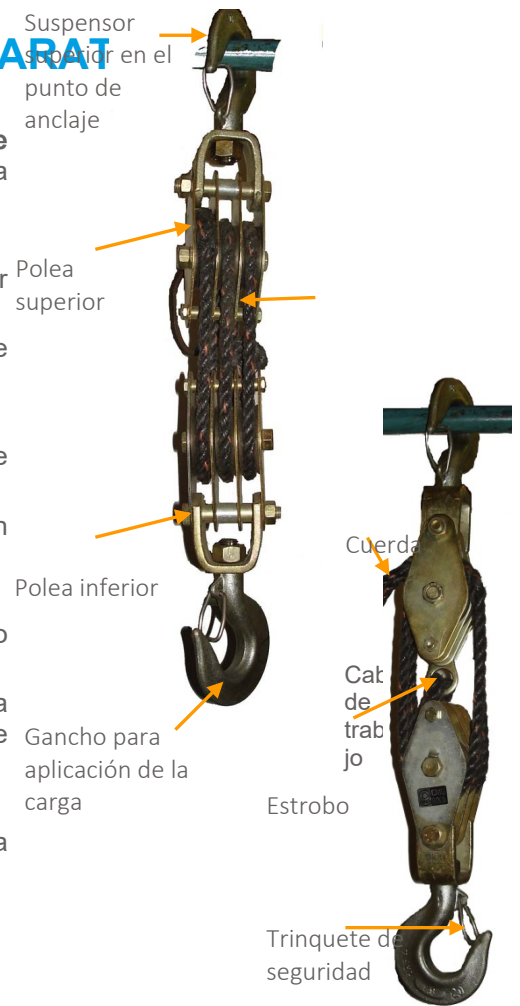

Modelo	N. de roldanas	CMU de las poleas en elevación (kg)	Carga en el suspensor superior (kg)
D080L	3	125	170
D082L	2 (nylon)	160	240
D083L	2 (hierro fundido)	160	240
D085L	3 (nylon)	250	340
D086L	3 (hierro fundido)	250	340
D088L	2 (nylon)	320	480
D089L	2 (hierro fundido)	320	480
D091L	3 (nylon)	500	670
D092L	3 (hierro fundido)	500	670

MODO OPERATIVO

Los polipastos "Lyon" se entregan sin cuerda.

Los polipastos no se abren: la cuerda se instala colocando uno de sus extremos en la horquilla y luego haciéndolo deslizar.

Complete el montaje fijando de forma fiable y segura (con un grillete, por ejemplo) el extremo de la cuerda en el estrobo de la polea superior.

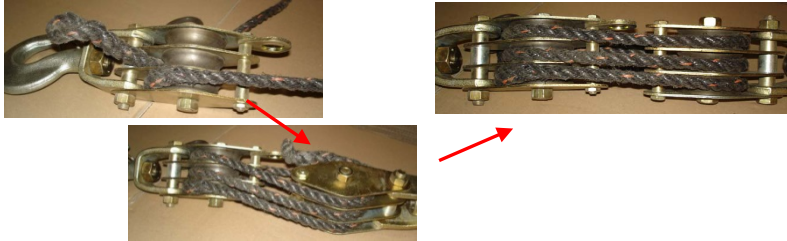

La polea equipada con un estrobo debe colocarse en el punto de anclaje, y la otra polea es para retomar la carga.

Antes de cada uso:

- Comprobar que los trinquetes de los ganchos de las poleas estén bien cerrados.
- Vigilar de no sobrepasar la CMU del polipasto.
- Controlar la cuerda: su capacidad, su diámetro, su estado y su longitud.
- Asegurar la alineación libre de la carga y del punto de sujeción del aparato.
- Comprobar que la polea y la roldana en particular no estén manchadas por productos que generen el deslizamiento de la cuerda/cable,
- Comprobar que el punto de sujeción de la polea soporta la CMU en el suspensor superior de las poleas utilizadas.
- Comprobar el buen funcionamiento de las poleas: rotación de la roldana y funcionamiento del trinquete.

El operario no debe en modo alguno soltar la cuerda ni dejar la instalación desatendida cuando la carga esté suspendida en la polea.

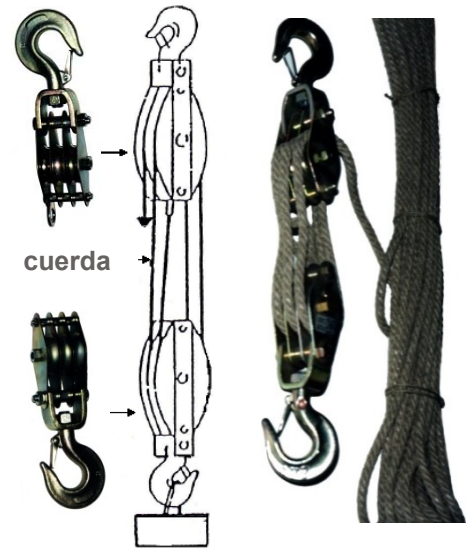

CARACTERÍSTICAS DIMENSIONALES

CMU ⁷ kg	Ø cuerda	N de roldanas	Ø ext. roldana E	Altura fondo de asiento del gancho		Anchur a total K	Anchura de brida L	Peso/ par kg	Ref.
				H	H				
125	8	3	32	147	47	35	0,7	D080L	
160	10	2	40	182	45	45	0,9	D082L ⁸ / D083L ⁹	
250	10	3	40	188	59	45	1,3	D085L ⁽¹⁾ / D086L ⁽²⁾	
320	12	2	50	212	57	55	1,8	D088L ⁽¹⁾ / D089L ⁽²⁾	
500	12	3	50	211	74	55	2,4	D091L ⁽¹⁾ / D092L ⁽²⁾	

Dimensiones en mm

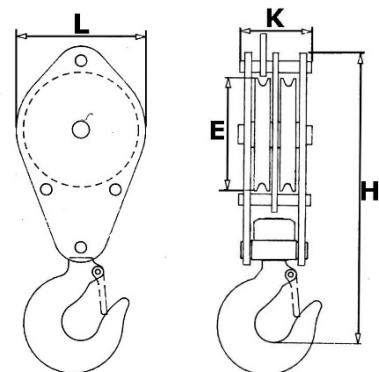

⁷ CMU : Carga Máxima de Utilización de elevación del polipasto

⁸ con roldanas de nylon

⁹ con roldanas de hierro fundido

ADVERTENCIAS DE SEGURIDAD

- No debe superarse la CMU de elevación del polipasto.
- Comprobar siempre el tamaño, la capacidad y el estado de la cuerda utilizada.
- Comprobar la posición del trinquete de seguridad.
- Comprobar que el punto de anclaje soporte bien la carga en el suspensor superior del polipasto.
- Cualquier pieza que presente un defecto debe ser reemplazada por una pieza original de Tractel Solutions.
- Cualquier material deformado debe ser inmediatamente retirado del servicio.

VERIFICACIONES REGLAMENTARIAS OBLIGATORIAS

Hacer efectuar los controles y las operaciones de mantenimiento por personal competente y capacitado

- Comprobación de la puesta (o repuesta) en marcha: obligaciones reglamentarias del usuario según la ley
- Comprobación periódica recomendada cada 12 meses.
- Debe realizarse un examen a fondo prestando especial atención a la alteración de las piezas por choques, corrosión, grietas o deformación por lo menos 2 veces al año y cada mes en caso de uso intensivo o en entornos agresivos.
- Tractel Solutions SAS está a su disposición para realizar cualquier verificación de este producto.

Antes de cada uso

- Inspeccione visualmente todas las partes de los polipastos.
- Compruebe la presencia y el estado del trinquete de seguridad.
- Compruebe que no haya juego en las roldanas y que giren libremente sin alabeos.

Examen a fondo

- Las poleas utilizadas en un establecimiento, sometidas cada doce meses a una comprobación periódica con un examen que tenga por objeto detectar cualquier deterioro u otras limitaciones en su uso que puedan dar lugar a situaciones peligrosas.
- **Compruebe que las poleas no tengan deformaciones, grietas u otros defectos. Si los suspensores presentan un desgaste superior al 10%, las poleas deben ser reemplazadas.**
- Compruebe el aspecto de la garganta de las roldanas, y la ausencia de choques y de desgaste.
- Compruebe si hay grietas en el manguito soldado y deformación en el eje de bloqueo.
- Compruebe los suspensores:
- Presencia y buen funcionamiento del trinquete,
- Ausencia de deformación de las bridas de los ganchos y del estrobo,
- Compruebe la presencia de la placa de señalización.
- Informe de los elementos de control en un registro.

ALMACENAMIENTO Y MANTENIMIENTO DEL MATERIAL

Almacenamiento

- Es recomendable retirar la cuerda en caso de almacenamiento prolongado de las poleas. Conserve las instrucciones de uso del aparato. El lugar de almacenamiento debe estar seco y al abrigo de la intemperie.
- Asegúrese de que no se aplica ninguna carga a las poleas durante el almacenamiento.

Anomalías de funcionamiento

- La rotación de las roldanas debe estar libre y sin alabeos.

Mantenimiento del aparato

- Haga efectuar los controles de mantenimiento por personal competente y capacitado

Um die konstante Verbesserung ihrer Produkte zu gewährleisten, behält sich TRACTEL SOLUTIONS SAS das Recht vor, Änderungen ohne Vorankündigung anzubringen, die für die Produkte als nützlich erachtet werden.

Diese Notiz enthält alle Vorschriften, die für eine optimale und sichere Benutzung der CHARLET Kloben notwendig sind.

ALLGEMEINE SICHERHEITSVORSCHRIFTEN

Aus Gründen der Betriebssicherheit und Leistungsfähigkeit des Geräts ist es unerlässlich, die vorliegenden Instruktionen zur Kenntnis zu nehmen und sie strikt einzuhalten. Die Benutzung dieser Hakenkloben ist ausschließlich für ausgebildetes und ermächtigtes Personal zugelassen

Kontaktieren Sie Tractel Solutions für weitere Informationen.

- **KEINE PERSONEN MIT HILFE DIESES/DIESER HILFSMITTEL(S) TRANSPORTIEREN**
- Der Benutzer soll das Seil nicht lockern wenn einer Last aufgehängt ist
- Immer ein kompatibles Seil gebrauchen
- Kein Motorverwendung gebrauchen
- Überprüfen Sie die gute Ausrichtung der Lasts und das Befestigungspunkt des Gerätes
- Als mehr als ein Seiltrieb benutzt wird um eine Last zu heben, überprüfen Sie dass diese Last auf gleiche Weise zwischen alle Kloben verteilt ist und dass in keinem Moment eine unter ihr darüber hinaus ihrer Tragfähigkeit beauftragt ist.
- Die Benutzung dieser Hakenkloben ist ausschließlich für ausgebildetes und ermächtigtes Personal zugelassen
- Die zulässige Tragfähigkeit (WLL) darf nicht überschritten werden. Schocks oder besondere Bedingungen der Benutzung müssen bei der Wahl des passenden Produktes berücksichtigt werden
- Es dürfen nur Original-Ersatzteil von TRACTEL SOLUTIONS SAS benutzt werden. TRACTEL SOLUTIONS SAS lehnt jede Verantwortung ab für die Folgen einer Demontage oder einer Änderung, die außerhalb ihrer Kontrolle angebracht wurde. Besonders beim Austausch von Originalteilen durch Teile anderer Herkunft
- An dem Gerät darf nichts geschweißt oder verändert werden
- Für Anwendungen des Lastenhebens, muss sich der Benutzer der Sicherheitsregelung anpassen, die auf dieses Beschäftigungsgebiet anwendbar ist.
- Anwenden Sie die Anweisungen, die jedem verbieten, zu stationieren oder im Umkreis möglichen Falls der Last zu verkehren.
- Die maximale Belastung muss kleiner als die Festigkeit des Aufhänge Punkts und kleiner als die Tragfähigkeit des Klobens sein.
- Stellen Sie geeignete Schutzausrüstung zur Verfügung, wie z. B. Schutzhandschuhe, Gehörschutz und Absturzsicherung
- Nicht unter der Last hindurchgehen.
- Nicht unter schwebenden Lasten aufhalten. Wenn nötig Gefahrenbereich absperren
- .Benutzen Sie nie eine beschädigte Rolle oder wenn Sie Zweifel an deren einwandfreiem Zustand haben. Kontrollieren Sie regelmäßig die einwandfreie Funktionsfähigkeit des Materials (siehe unten).
- Bei Verwendung in aggressiverer Umgebung ist mit uns Rücksprache zu nehmen

KURZBESCHREIBUNG DES GERÄTES

Diese Kloben erlauben das Heben oder das Ziehen von Lasten. Ohne Grenze von Höhe oder Länge (Die Grenze hängt nur von der Länge des Seils ab)

Diese Kloben sind aus 2 Teilen zusammengestellt:

- Eine obere Kloben mit ein Seilanschluss wessen auf ein Befestigungspunkt aufgehängt wird
- Eine Untere Kloben für das Heben oder Ziehen vom Last

Diesen 2 auf ein Seil montierten Teilen, wird ein Seiltrieb wessen die gelieferte Belastung auf dem Seilstrang begrenzt.

Die Kunststoff- oder Stahlrollen können frei drehen
 Die Gehänge jede Kloben hat ein Wirbelhaken mit Sicherungsklappe.
 Man muss sich davon überzeugen dass das Aufschwungspunkt (Fest oder beweglich) sicher ist, und dass das Gerät nicht von seine Befestigungspunkt entkommen lassen kann.

Handanwendung: Benutzung von einem einzigen Operateur gleichzeitig, entsprechend der Reglementierung.

Das Befestigungspunkt von der obere Kloben darf ein mechanischer Widerstand die mindestens gleichwertig ist als der Last an der oberen Gehänge der Kloben haben.

Gehänge auf Befestigungspunkt

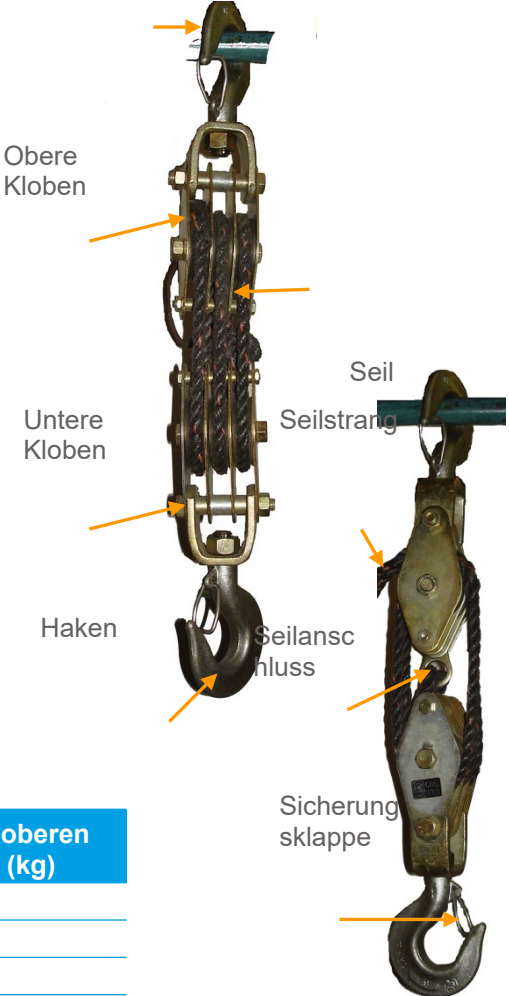

Modell	Anzahl Rollen	WLL des Klobens für heben(kg)	Last an der oberen Gehänge (kg)
D080L	3	125	170
D082L	2 (Nylon)	160	240
D083L	2 (Gusseisen)	160	240
D085L	3 (Nylon)	250	340
D086L	3 (Gusseisen)	250	340
D088L	2 (Nylon)	320	480
D089L	2 (Gusseisen)	320	480
D091L	3 (Nylon)	500	670
D092L	3 (Gusseisen)	500	670

GEBRAUCHSANWEISUNG

Diese Geräte werden ohne Seil geliefert

Diese Kloben können nicht geöffnet werden. Man muss das Seil in die Abdeckung hineinstecken und dann gleiten zu lassen

Die Montage wird beendet um auf zuverlässige Weise das Ende des Seils an dem Seilanschluss zu befestigen (z.B. mit einem Schäkkel)

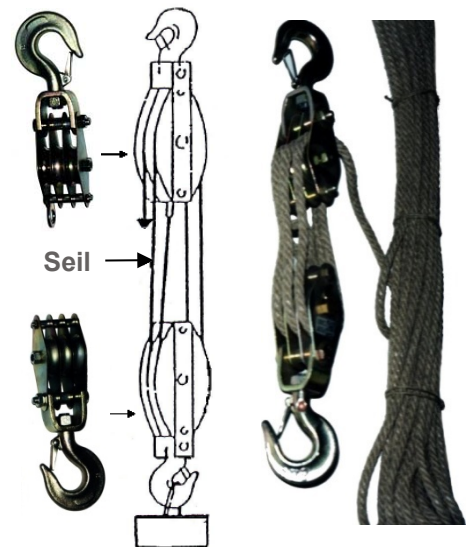
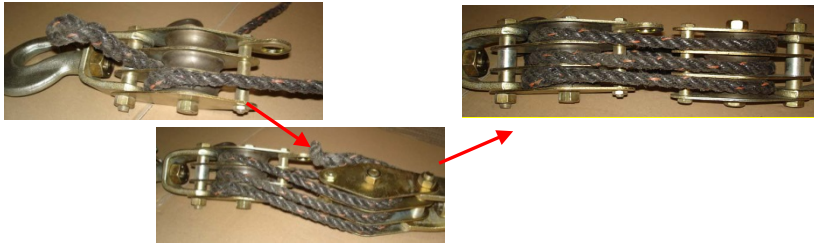

Die Kloben mit Seilanschluss muss an dem Befestigungspunkt befestigt werden. Der andere Kloben nimmt der Last

Vor jede Benutzung

- Überprüfen Sie das die Sicherungsklappen gut geschlossen sind
- Die Tragfähigkeit nicht überschreiten
- Überprüfen Sie das Seil : Diameter, gute Staat und Länge
- Überprüfen Sie die gute Ausrichtung der Lasts und das Befestigungspunkt des Gerätes
- Überprüfen Sie dass die Rollen nicht beschmutzt sind mit Öl und Fett (gleiten von das Seil)
- Das Befestigungspunkt muss die Tragfähigkeit tragen können
- Das Fehlen eines Spiels auf der Achse des Seils und der freien Umdrehung des Seils ohne Segel prüfen.

Der Benutzer darf auf jeden Fall das Seil loszulassen oder die Einrichtung ohne Aufsicht lassen wenn eine Last darauf aufgehängt ist.

ABMESSUNGEN

WLL ¹⁰ kg	Ø Seil	Anzahl Rollen	aussenØ . Rolle	Höhe	Breidte	Breidte	Gewicht/ Paar kg	Réf.
			E	H	K	L		
125	8	3	32	147	47	35	0,7	D080L
160	10	2	40	182	45	45	0,9	D082L ¹¹ / D083L ¹²
250	10	3	40	188	59	45	1,3	D085L ² / D086L ³
320	12	2	50	212	57	55	1,8	D088L ² / D089L ³
500	12	3	50	211	74	55	2,4	D091L ² / D092L ³

Dimensions en mm

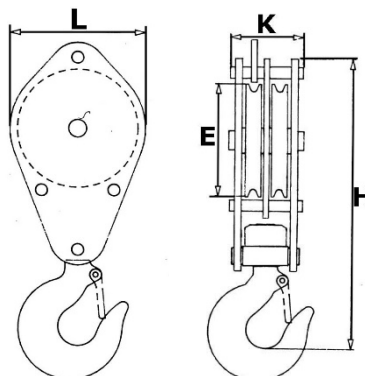

¹⁰ WLL : Work Load Limit - Tragfähigkeit

¹¹ Kunststoffrollen

¹² Stahlrollen

SICHERHEITSVORSCHRIFTEN

- Die zulässige Tragfähigkeit (WLL) darf nicht überschritten werden.
- Immer die Maß, das Kapazität und die gute Staat des Seils prüfen
- Immer die Sicherungsfalle prüfen.
- Kontrollieren, ob die Hakenkloben, die Anschlagmittel und der bauseitige Befestigungspunkt die erforderliche Tragfähigkeit besitzen
- Beschädigte Teile sind durch TRACTEL SOLUTIONS - Originalteile zu ersetzen.
- Überlastete Geräte müssen unverzüglich aus dem Betrieb genommen werden.

GESETZLICH VORGESCHRIEBENE PRÜFUNGEN

Kontrollen und Wartungsarbeiten ausschließlich von kompetentem und ermächtigtem Fachpersonal durchführen lassen.

- Überprüfung des Geräts bei Inbetriebnahme (oder erneuter Inbetriebnahme);
- Vorschriftsmäßige Pflichten des Benutzers nach Regelung des betroffenen Landes TRACTEL SOLUTIONS steht Ihnen für alle vorgeschriebenen Prüfungen gerne Zur Verfügung.
- Vorgeschriebene periodische Überprüfung des Geräts nach Regelung des betroffenen Landes.
- TRACTEL SOLUTIONS empfiehlt eine Überprüfung alle 12 Monate. Eine eingehende Prüfung auf Veränderung der Geräteteile durch Stöße, Korrosion, Rissbildung oder Verformung ist mindestens zweimal pro Jahr, bei intensiver Benutzung oder Benutzung in aggressiver Umgebung einmal pro Monat durchzuführen

Vor jeder Benutzung

- Alle Teile der Klobe sichtlich prüfen.
- Die Anwesenheit und den Zustand der Sicherungsfalle und Sicherheitsstifte prüfen
- Das Fehlen eines Spiels auf der Achse des Seils und der freien Umdrehung des Seils ohne Segel prüfen.

Ausführliche Prüfung

- Prüfen Sie, ob die Rolle keine Verformungen, Risse oder andere Fehler aufweist. Wenn die Aufhängung eine Abnutzung über 10% vorstellt, muss die Rolle ersetzt werden.
- Den Aspekt der Rille des Seils und das Fehlen des Schocks und Abnutzung prüfen.
- Die Aufhängungen prüfen :
 - Die Anwesenheit und den Zustands der Sicherungsfalle prüfen,
 - Das Fehlen von einer Verformung der Lagerschilder, des Hakens und der Achse
- Prüfen Sie die Anwesenheit und die Lesbarkeit der Gravierung oder des Kennzeichnungsschildes.
- Übertragen Sie die Kontrollelemente in einem Register.

WARTUNG UND PFLEGE

Lagerung

Es wird empfohlen, das Kabel zurückzuziehen, bevor man die Rolle lagert. Die Bedienungsanleitung mit der Rolle bewahren. Die Kloben muss bei Raumtemperatur an einem sauberen und geschützten Ort gelagert werden.

Es muss gewährleistet sein, dass keine Last auf die Rolle während der Lagerung angewendet wird

Anomalien des Funktionierens

- Die Umdrehung des Seils muss frei und ohne Segel sein.

Wartung

Kontrollen und Wartungsarbeiten ausschließlich von kompetentem und ermächtigtem Fachpersonal durchführen lassen.

Om de constante verbetering van zijn producten te waarborgen, behoudt Tractel Solutions zich het recht om deze handleiding te veranderen zonder voorafgaande waarschuwing.

Deze handleiding bevat alle informatie om de CHARLET klapplokken optimaal te kunnen gebruiken

BELANGRIJKE AANWIJZINGEN

Voordat U het materiaal gaat gebruiken dient U om redenen van gebruikszekerheid en doelmatigheid deze gebruiksaanwijzing aandachtig te lezen en u aan alle daarin opgenomen voorschriften te houden. Het blok mag enkel door opgeleid, deskundig personeel gebruikt worden.

Deze handleiding dient beschikbaar te zijn voor al het personeel. Extra exemplaren van deze handleiding kunnen aangevraagd worden.

- **Het is verboden met deze toebehoren personen te vervoeren.**
- De gebruiker mag het touw niet loslaten, als er een last aan hangt
- Gebruik een blok alleen met een geschikt touw
- Het gebruik van deze blokken mag niet gemotoriseerd zijn
- Zorg ervoor dat de last en het ophangpunt vrij van opstakels zijn
- Wanneer er meer dan één blok wordt gebruikt voor de hijswerkzaamheden, dient men ervoor te zorgen dat deze blokken egaal verdeelt zijn over de last en dat geen van de blokken op geen enkel moment overbelast wordt
- Met de Charlet blokken kunt u werkzaamheden uitvoeren die een grote mate van veiligheid vereisen. Zorg ervoor dat de persoon die deze werkzaamheden uitvoert, geschikt is om de veiligheid te waarborgen.
- De maximale werkbelasting (CMU/ WLL) mag nooit overschreden worden. Schokken of speciale gebruiksomstandigheden moeten in acht genomen worden bij de keuze van het juiste blok.
- TRACTEL SOLUTIONS aanvaardt geen aansprakelijkheid voor de gevolgen van een demontage of een verandering buiten haar controle. Vooral bij gebruik van niet-originele onderdelen.
- Lassen of veranderingen aan het product moeten altijd vooraf goedgekeurd worden door TRACTEL SOLUTIONS
- Voor hijswerkzaamheden moet de gebruiker voldoen aan de veiligheidsvoorschriften die op dit gebruik van toepassing zijn.
- Voor de montage, let op dat de weerstand van het ophangpunt overeenkomt met de werkomstandigheden die aangegeven zijn in de tabel
- Altijd persoonlijke beschermingsmiddelen (handschoenen, veiligheidsschoenen, helm, bril enz.) gebruiken
- Nooit onder een zwevende last doorlopen of stil blijven staan. Een zwevende last mag nooit onbeheerd blijven hangen.
- Een last mag nooit boven of in de buurt van personen verplaatst worden. Verbiedt aan eenieder om zich onder de reikwijdte van een eventuele vallende last te bevinden.
- Waarschuw de personen in de buurt als de last gehesen of verplaatst wordt.
- Gebruik nooit een beschadigd blok of een blok waarvan u denkt dat het beschadigd is, Controleer regelmatig of het materiaal zich in goede staat bevindt. (zie hieronder)
- De blokken mogen nooit in een agressieve atmosfeer gebruikt worden.
- Enkel originele TRACTEL SOLUTIONS onderdelen mogen gebruikt worden

BEKNOPTE PRESENTATIE VAN HET MATERIA

Met deze toebehoren kan men lasten hijsen of trekken – zonder hoogte- of afstandslimiet. (De limiet hangt af van de lengte van het touw)

Deze blokken bestaan uit 2 onderdelen

- Een bovenste blok, uitgerust met een verdeelstrop, wordt op een vast of mobiel ankerpunt geïnstalleerd
- Een onderste blok, waaraan de te hijsen/te trekken last vast zit

Deze 2 onderdelen vormen een takel die de te leveren inspanning op de werkstreng beperkt.

De nylon of gietijzeren schijven kunnen vrij draaien

Het ophangpunt van elk blok bestaat uit een draaibare haak met veiligheidspal.

Men dient zich ervan te vergewissen dat het ophangpunt waaraan het bovenste blok opgehangen wordt, veilig is en dat het blok er niet vanaf kan vallen/glijden.

Handmatige toepassing: gebruik door één enkele gebruiker per keer, volgens de regelgeving

Het ankerpunt waaraan het bovenste blok bevestigd is, moet een mechanische weerstand hebben, die op zijn minst gelijk is aan de last aan het bovenste ophangpunt van de takel

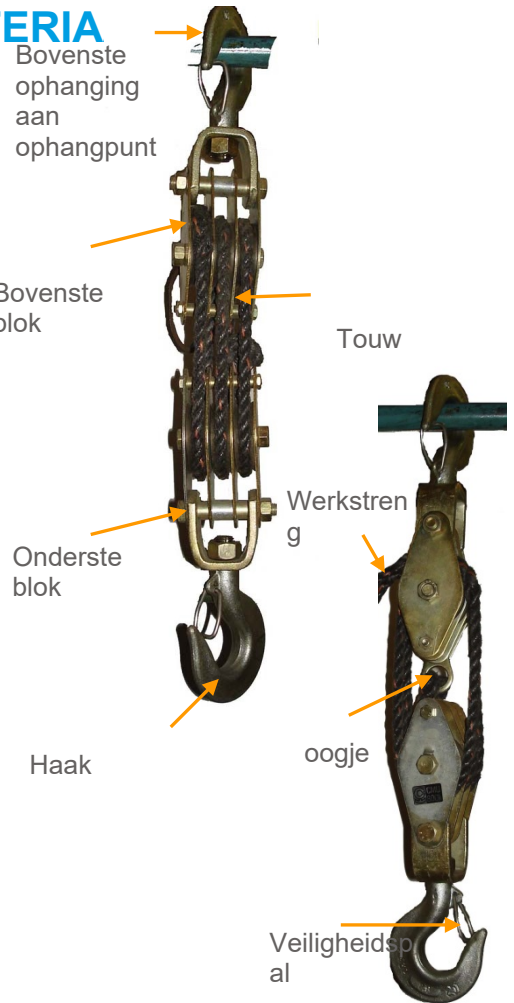

Model	Aantal schijven	WLL van de blokken (kg)	Last aan het bovenste ophangpunt van de takel (kg)
D080L	3	125	170
D082L	2 (nylon)	160	240
D083L	2 (fonte)	160	240
D085L	3 (nylon)	250	340
D086L	3 (fonte)	250	340
D088L	2 (nylon)	320	480
D089L	2 (fonte)	320	480
D091L	3 (nylon)	500	670
D092L	3 (fonte)	500	670

GEBRUIKSAANWIJZING

Deze takel wordt zonder touw geleverd.

Deze takel kan niet open gemaakt worden. Het touw wordt geïnstalleerd door één van de uiteinden door het blok te laten glijden

Beëindig de montage door het eind van het touw stevig (met een harpsluiting bijvoorbeeld) aan het oogje van het bovenste blok vast te maken.

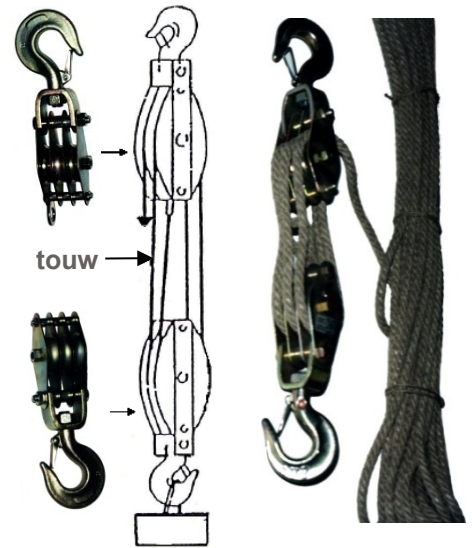
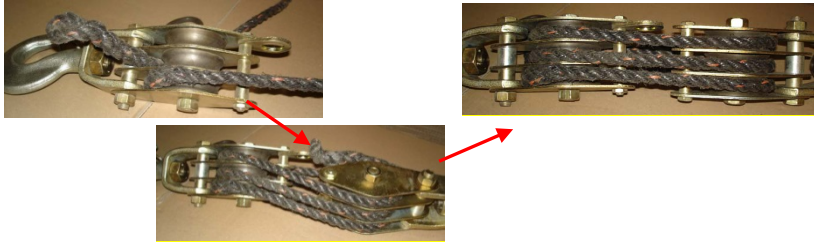

Het blok met het oogje moet aan het ophangpunt vastgemaakt worden en met het andere blok wordt de last gehezen.

Voor elk gebruik

- Controleer of de veiligheidspallen op de haken goed dicht zijn
- Nooit de maximale werklast (WLL) overschrijden
- Controleer het touw: de capaciteit, de diameter, de staat en de lengte
- Zorg dat de last en het ankerpunt vrij uitgelijnd zijn.
- Zorg ervoor dat het blok en voornamelijk de schijven niet vervuild zijn met producten die het touw kunnen laten glijden/slippen.
- Controleer dat het ankerpunt de WLL aan het bovenste ophangpunt van de takel aankan.
- Controleer de goede staat van de blokken, rotatie van de schijven en de veiligheidspal

De gebruiker mag in geen enkel geval het touw laten schieten of de installatie onbeheerd achterlaten als er een last aan de takel hangt.

AFMETINGEN

WLL ¹³ kg	Ø touw	Aantal schijven	buitenØ schijf E	Hoogte H	Breedte K	Breedte flens L	gewicht/ paar kg	Ref.
125	8	3	32	147	47	35	0,7	D080L
160	10	2	40	182	45	45	0,9	D082L ¹⁴ / D083L ¹⁵
250	10	3	40	188	59	45	1,3	D085L ² / D086L ³
320	12	2	50	212	57	55	1,8	D088L ² / D089L ³
500	12	3	50	211	74	55	2,4	D091L ² / D092L ³

Dimensions en mm

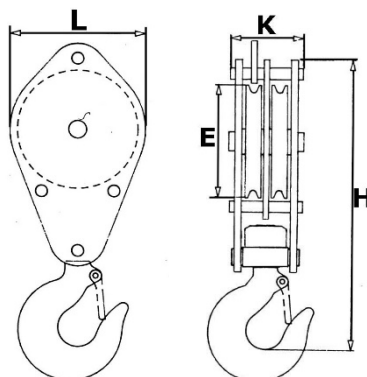

¹³ WLL : maximale werkbelasting

¹⁴ Model met nylon schijf

¹⁵ Model met gietijzeren schijf

VEILIGHEIDSINSTRUCTIES

- Nooit de WLL overschrijden
- Altijd de capaciteit, de maat en de goede staat van het touw controleren.
- Controleer dat veiligheidspal goed geplaatst is.
- Controleer dat het ankerpunt goed de last aan het ophangpunt van het blok aankan
- Defecte onderdelen moeten door oorspronkelijke TRACTEL SOLUTIONS onderdelen vervangen worden.
- Overgeladen materiaal dient onmiddellijk buiten bedrijf gesteld te worden.

VERPLICHTE WETTELIJKE CONTROLEVOORSCHRIFTEN

Controle en onderhoudswerkzaamheden dienen door desbetreffende deskundigen te worden uitgevoerd

- Controleer bij de eerste (of hernieuwde) inbedrijfstelling de wettelijke gebruiksvoorschriften volgens nationale voorschriften.
- TRACTEL SOLUTIONS houdt zich beschikbaar voor het uitvoeren van elke door de wet voorgeschreven controle.
- De verplichte periodieke controle conform nationale voorschriften wordt door TRACTEL SOLUTIONS om de 12 maanden geadviseerd
- Een nauwkeurige inspectie, met name op verandering van onderdelen door schokken, corrosie, scheurvorming, vervorming, dient minstens tweemaal per jaar uitgevoerd te worden. Bij intensief gebruik of in een aantastende omgeving vindt deze inspectie elke maand plaats.

Voor elk gebruik

- Alle onderdelen van het blok visueel controleren
- Let op de aanwezigheid en staat van de veiligheidspal en –pinnen.
- Let op dat er geen speling op de as is en dat de schijf vrij en zonder hinder ronddraait.

Uitgebreide controle

- Controleer of het blok geen vervormingen, scheuren of andere beschadigingen heeft. Als de haak een slijtage van meer dan 10% heeft, dient het blok te worden vervangen
- Let op dat er geen butsen of slijtage in de groef van de schijf aanwezig zijn
- Let op dat er geen scheurtjes op de gelaste koker zijn en geen vervormingen op de sluitpen
- Controleer de haken op :
 - Aanwezigheid en goed gebruik van de veiligheidspal
 - Aanwezigheid van de sluitpin en de koordjes.
- Controleer de aanwezigheid en leesbaarheid van de gravering of het typeschildje..
- Schrijf deze controle-elementen op in een register.

OPSLAG EN ONDERHOUD VAN HET MATERIAAL

Opslag

- Het wordt aangeraden de kabel te verwijderen alvorens het blok te stallen. Bewaar deze gebruiksaanwijzing in de buurt van het blok. De opbergruimte moet droog en beschermd zijn.
- Er mag geen last aan het blok bevestigd zijn gedurende de opslag.

Gebruiksafwijkingen

- De schijf moet vrij en zonder vervorming kunnen draaien

Onderhoud

Controle en onderhoudswerkzaamheden dienen door desbetreffende deskundigen te worden uitgevoerd



NORTH AMERICA

CANADA

Tractel Ltd.

11020 Mirabeau Street
Montréal, QC H1J 2S3, Canada
Phone: +1 800 561-3229
Fax: +1 514 493-3342
Email: tractel.canada@tractel.com

Tractel Swingstage

1615 Warden Avenue
Toronto, Ontario M1R 2T3,
Canada
Phone: +1 800 465-4738
Fax: +1 416 298-0168
Email:
marketing.swingstage@tractel.com

MÉXICO

Tractel México S.A. de C.V.

Galileo #20, Oficina 504
Colonia Polanco
México, D.F. CP. 11560
Phone: +52 55 67218719
Fax: +52 55 67218718
Email: tractel.mexico@tractel.com

USA

Tractel Inc.

51 Morgan Drive
Norwood, MA 02062, USA
Phone: +1 800 421-0246
Fax: +1 781 826-3642
Email: tractel.usa-east@tractel.com

168 Mason Way
Unit B2
City of Industry, CA 91746, USA
Phone: +1 800 675-6727
Fax: +1 626 937-6730
Email: tractel.usa-west@tractel.com

Safety Products Group

4064 Peavey Road
Chaska, MN 55318, USA
Phone: +1 866 933-2935
Email: info@safetypg.com

BlueWater

4064 Peavey Road
Chaska, MN 55318, USA
Phone: +1 866 579-3965
Email: info@bluewater-mfg.com

Fabenco, Inc

2002 Karbach St.
Houston, Texas 77092, USA
Phone: +1 713 686-6620
Fax: +1 713 688-8031
Email: info@safetygate.com

EUROPE

GERMANY

Tractel Greifzug GmbH

Scheidtbachstrasse 19-21
51469 Bergisch Gladbach,
Germany
Phone: +49 22 02 10 04-0
Fax: +49 22 02 10 04 70
Email: info.greifzug@tractel.com

LUXEMBOURG

Tractel Secalt S.A.

Rue de l'Industrie
B.P 1113 - 3895 Foetz,
Luxembourg
Phone: +352 43 42 42-1
Fax: +352 43 42 42-200
Email: secalt@tractel.com

SPAIN

Tractel Ibérica S.A.

Carretera del Medio, 265
08907 L'Hospitalet del Llobregat
Barcelona, Spain
Phone : +34 93 335 11 00
Fax : +34 93 336 39 16
Email: infotib@tractel.com

FRANCE

Tractel S.A.S.
RD 619 Saint-Hilaire-sous-Romilly
BP 38 Romilly-sur-Seine
10102, France
Phone: +33 3 25 21 07 00
Email: info.tsas@tractel.com

IFMS

32, Rue du Bois Galon
94120 Fontenay-sous-Bois, France
Phone: +33 1 56 29 22 22
E-mail: ifms.tractel@tractel.com

Tractel Solutions SAS

77-79 rue Jules Guesde
69230 Saint-Genis-Laval, France
Phone: +33 4 78 50 18 18
Fax: +33 4 72 66 25 41
Email:
info.tractelsolutions@tractel.com

GREAT BRITAIN

Tractel UK Limited

Old Lane Halfway
Sheffield S20 3GA, United
Kingdom
Phone: +44 114 248 22 66
Email: sales.uk@tractel.com

ITALY

Tractel Italiana SpA

Viale Europa 50
Cologno Monzese (Milano) 20093,
Italy
Phone: +39 02 254 47 86
Fax: +39 02 254 71 39
Email: infoit@tractel.com

NETHERLANDS

Tractel Benelux BV

Paardeweide 38
Breda 4824 EH, Netherlands
Phone: +31 76 54 35 135
Fax: +31 76 54 35 136
Email: sales.benelux@tractel.com

PORTUGAL

Lusotractel Lda

Bairro Alto Do Outeiro Armazém 1
Trajouce, 2785-653 S. Domingos
de Rana, Portugal
Phone: +351 214 459 800
Fax: +351 214 459809
Email:
comercial.lusotractel@tractel.com

POLAND

Tractel Polska Sp. z o.o.

ul. Bylawska 82
Warszawa 04-993, Poland
Phone: +48 22 616 42 44
Fax: +48 22 616 42 47
Email: tractel.polska@tractel.com

NORDICS

Tractel Nordics

Turkkirata 26
FI - 33960
PIRKKALA, Finland
Phone: +358 10 680 7000
Fax: +358 10 680 7033
E-mail: tractel@scanclimber.com

RUSSIA

Tractel Russia O.O.O.

Olympiysky Prospect 38, Office
411
Mytishchi, Moscow Region
141006, Russia
Phone: +7 495 989 5135
Email: info.russia@tractel.com

ASIA

CHINA

Shanghai Tractel Mechanical Equip. Tech. Co. Ltd.

2nd floor, Block 1, 3500 Xiupu
road,
Kangqiao, Pudong,
Shanghai, People's Republic of
China
Phone: +86 21 6322 5570
Fax : +86 21 5353 0982

SINGAPORE

Tractel Singapore Pte Ltd.

50 Woodlands Industrial Park E7
Singapore 757824
Phone: +65 6757 3113
Fax: +65 6757 3003
Email:
enquiry@tractelsingapore.com

INDIA

Secalt India Pvt Ltd.

412/A, 4th Floor, C-Wing, Kailash
Business Park, Veer Savarkar
Road, Parksite, Vikhroli West,
Mumbai 400079, India
Phone: +91 22 25175470/71/72
Email: info@secalt-india.com

TURKEY

Knot Yapı ve İş Güvenliği San.Tic. A.Ş.

Cevizli Mh. Tugay Yolu CD.
Nuvo Dragos Sitesi
A/120 Kat.11 Maltepe
34846 Istanbul, Turkey
Phone: +90 216 377 13 13
Fax: +90 216 377 54 44
Email: info@knot.com.tr

UAE

Tractel Secalt SA Dubai Branch

Office 1404, Prime Tower
Business Bay
PB 25768 Dubai, United Arab
Emirates
Phone: +971 4 343 0703
Email: tractel.me@tractel.com

ANY OTHER COUNTRIES

Tractel S.A.S.

RD 619 Saint-Hilaire-sous-Romilly
BP 38 Romilly-sur-Seine
10102, France
Phone: +33 3 25 21 07 00
Fax: +33 3 25 21 07 11
Email: info.tsas@tractel.com